

ITF OSTFRIESLAND

Sachstand Vergabe Ihlow und Krummhörn



Präsentation für den LK Aurich,
Ausschuss für Klima, Umwelt und Verkehr, 20.06.2023

AUSGANGS- SITUATION

Integrierte ÖPNV-Planung

Gewünschtes Busangebot:

- **Strukturiertes** Angebot im Landkreis und darüber hinaus
 - Vertaktung und Anschlussoptimierung („ITF“)
 - Sehr gutes Angebot im **Schülerverkehr**
(Direktverbindungen, kurze Wartezeiten)
 - **Gute Nutzbarkeit** für die „Allgemeinheit“
 - **Gute Kommunikation**
- **Hohe Akzeptanz**

STAND VERGABEVERFAHREN

Stand Vergabeverfahren

Abgestimmt mit Nachbar-Aufgabenträgern:

- Vergaben mit **LK WTM** abgestimmt (ges. 5 Teilnetze)
- Ergänzungsmöglichkeiten durch **Stadtverkehr Aurich**
- Ergänzungsmöglichkeiten durch **Stadtbus Emden**

zentrale Regelungen:

- zwei **emissionsfreie Fahrzeuge** je Teilnetz
- **Bezahlung und Sozialstandards** für Busfahrer
- zwei geförderte „**landesbedeutsame Buslinien**“ mit LNVG vorabgestimmt; u.a. Stärkung des Tourismus

Stand Vergabeverfahren

weitere Festlegungen:

- **Taktfahrplan** gemäß der Vorgaben in Nahverkehrsplan (NVP) und ITF-Konzept für den LK AUR
- Taktverkehr auch am **Wochenende**
- **Spätfahrten**
- Fahrzeugqualitäten
- ...

Verfahren rechtskonform.

Stand Vergabeverfahren

On-Demand-Verkehre

- mit untersucht
- getrennt ausschreiben

Eigenwirtschaftlicher Antrag wurde gestellt:

- Verfahren bei LNVG anhängig
- **Absicherung LK durch Fortführung der Ausschreibung** für den Verkehr ab 2024 notwendig

ITF- KONZEPT

ITF - Zielkonzept

ITF - Zielkonzept AUR - WTM
- Abfahrt Aurich vorrangig zur Minute '30'
- 378 und 490 abgestimmt zweistündlich mit Bahnanschluss
- Halbstündlich Aurich - Emden
- Halbstündlich Aurich - Leer
- Halbstündlich nach Pewsum

BPV Consulting GmbH
20/01/2025

Legende
Abfahrt B
Ankunft B
Ankunft A
Abfahrt A
Fahrzeit
Liniennummer
Linienführung
Haltestelle
zweistündlich
einzelne Fahrten
stündlich

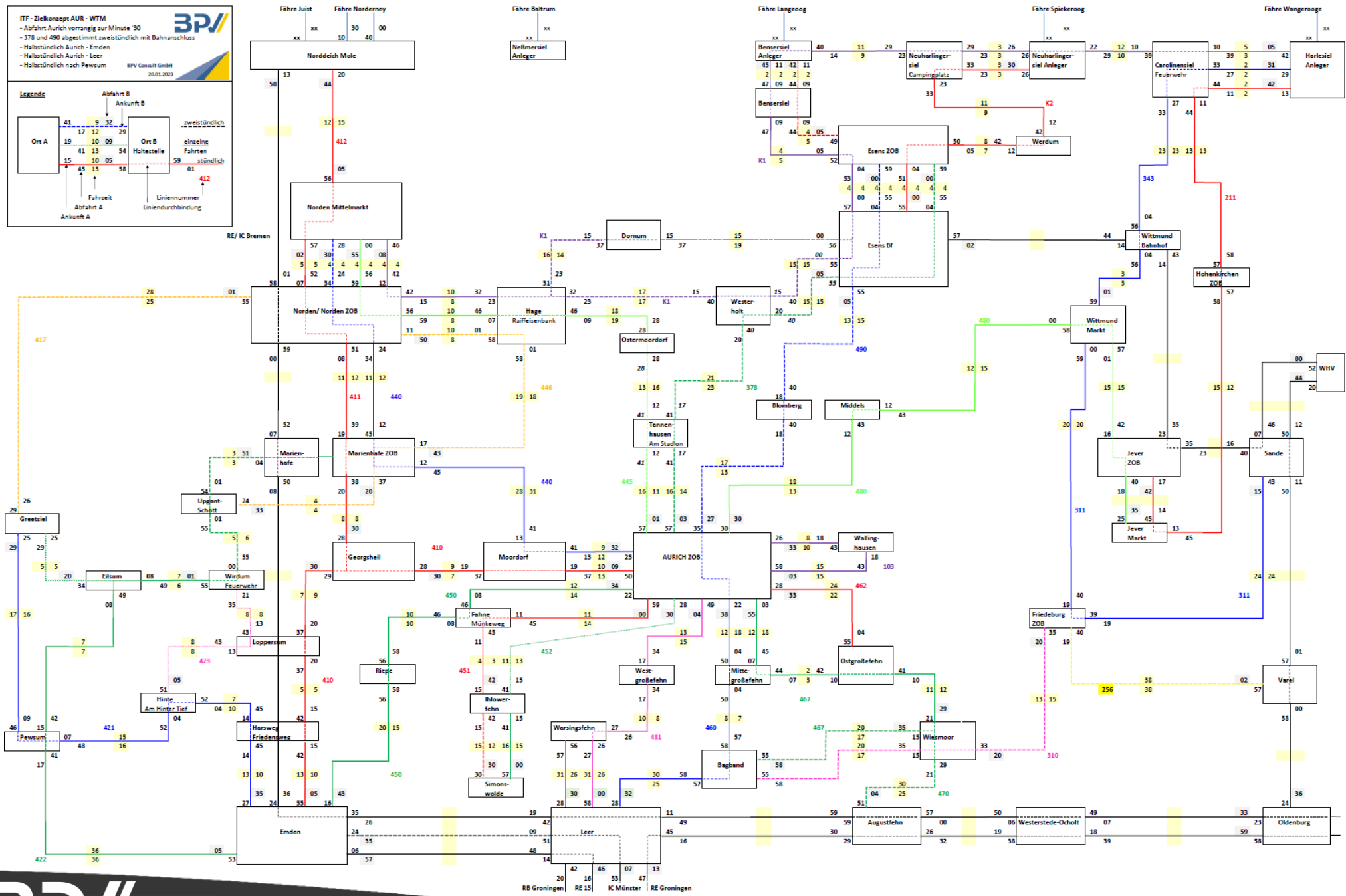

FAHRPLAN- KONZEPT

Teilnetz Krummhörn

- **Linie 410** Aurich – Georgsheil – Emden
Landeslinie, täglich im Stundentakt (halbstündlich mit **421**)
- **Linie 421** Emden – Pewsum – Greetsiel
Landeslinie, täglich im Stundentakt (halbstündlich mit **410**)
- **Linie 422** Emden – Pewsum – Eilsum – Wirdum
Taktlinie, Stundentakt Mo – Sa, sonntags zweistündlich
- **Linien 423 & 426** Schülerverkehr Pewsum – Hinte
- **Linie 433** Aurich – Moordorf – Wiegboldsbur (– Forlitz-B.)
Taktlinie, Zweistundentakt Mo – Fr

ITF - Taktlinien Teilnetz Krummhörn

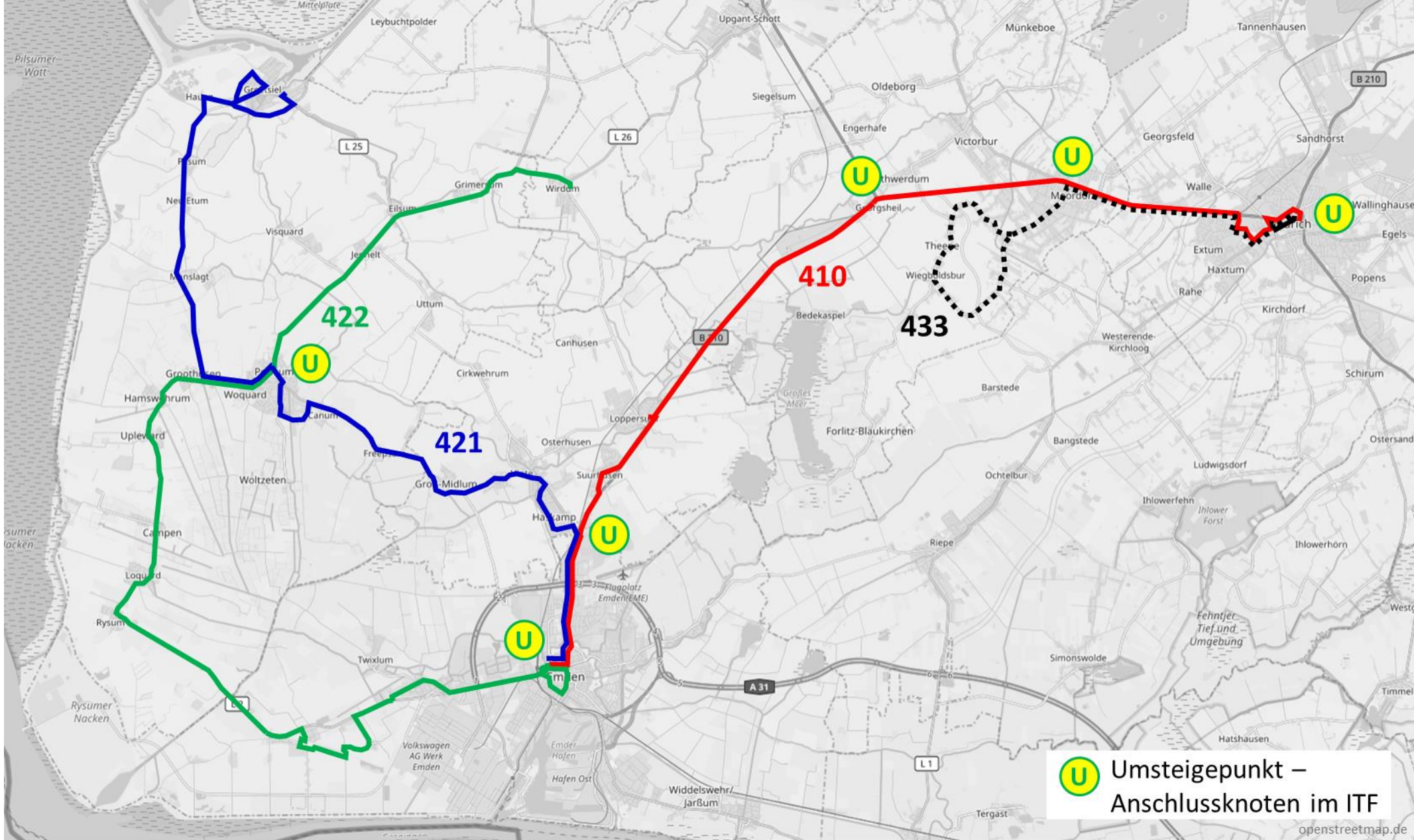

Teilnetz Ihlow

- **Linie 450** Aurich – Westerende – Riepe – Emden
Taktlinie, täglich im Stundentakt (halbstündlich mit **451**)
- **Linie 451** (Tannenhausen –) Aurich – Westerende –
Ihlowerfehn – Simonswolde (halbstündlich mit **450**)
Taktlinie, Stundentakt Mo – Sa, sonntags zweistündlich
- **Linien 452, 455, 457, 483** Schülerverkehr Ihlow und Aurich
Süd

ITF - Taktlinien Teilnetz Ihlow

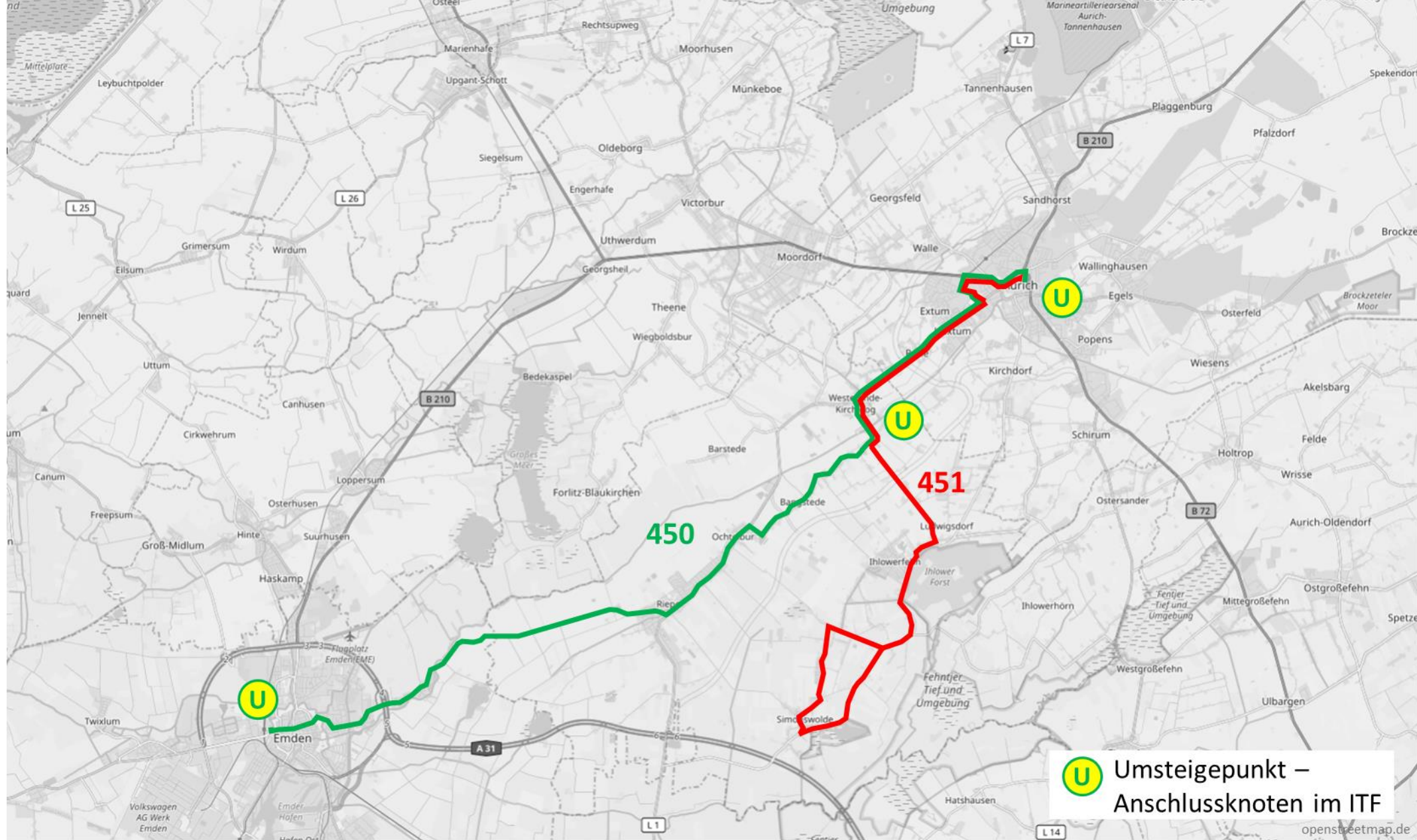

ITF - Zielkonzept Krummhörn + Ihlow

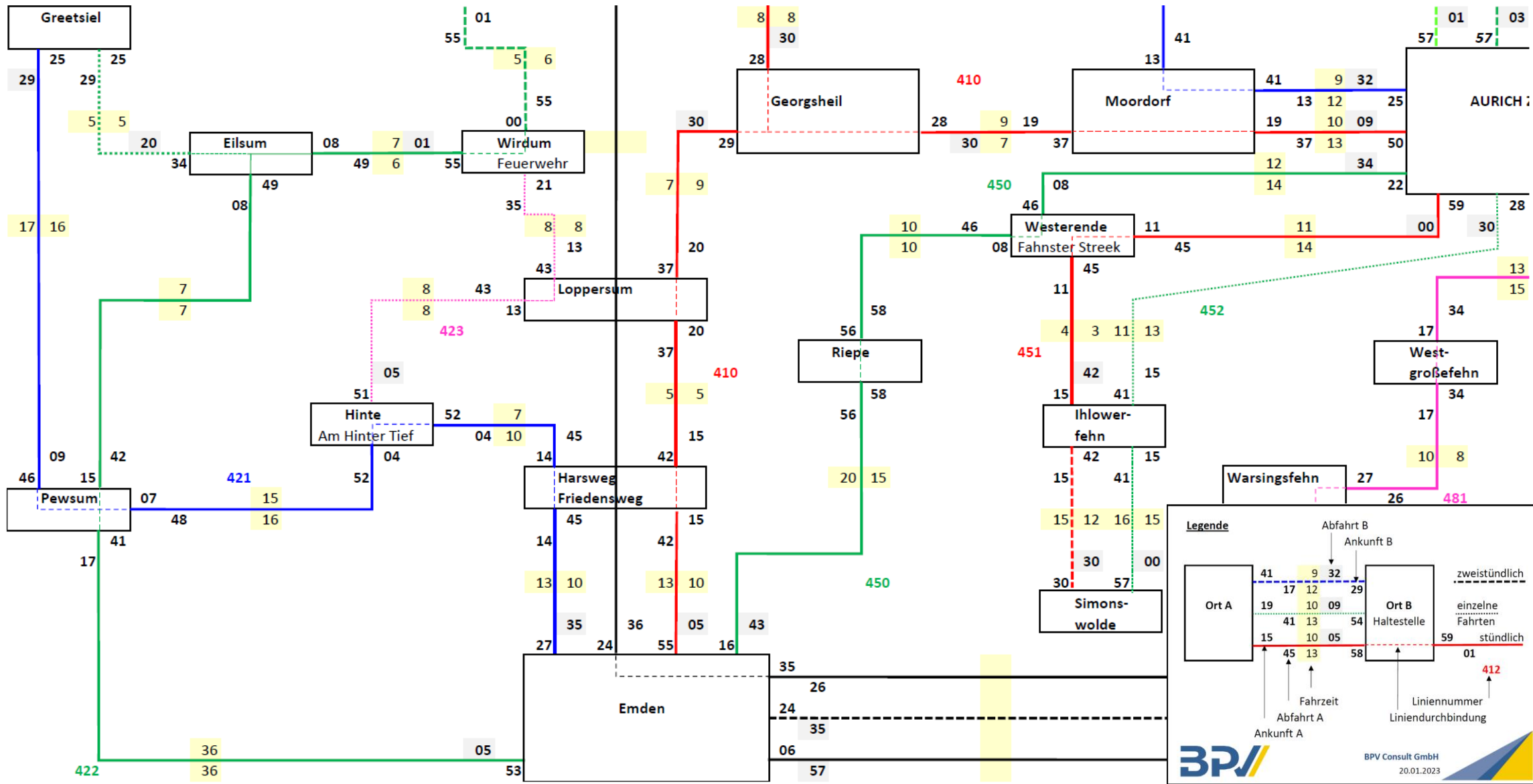

ITF - Zielkonzept Krummhörn + Ihlow

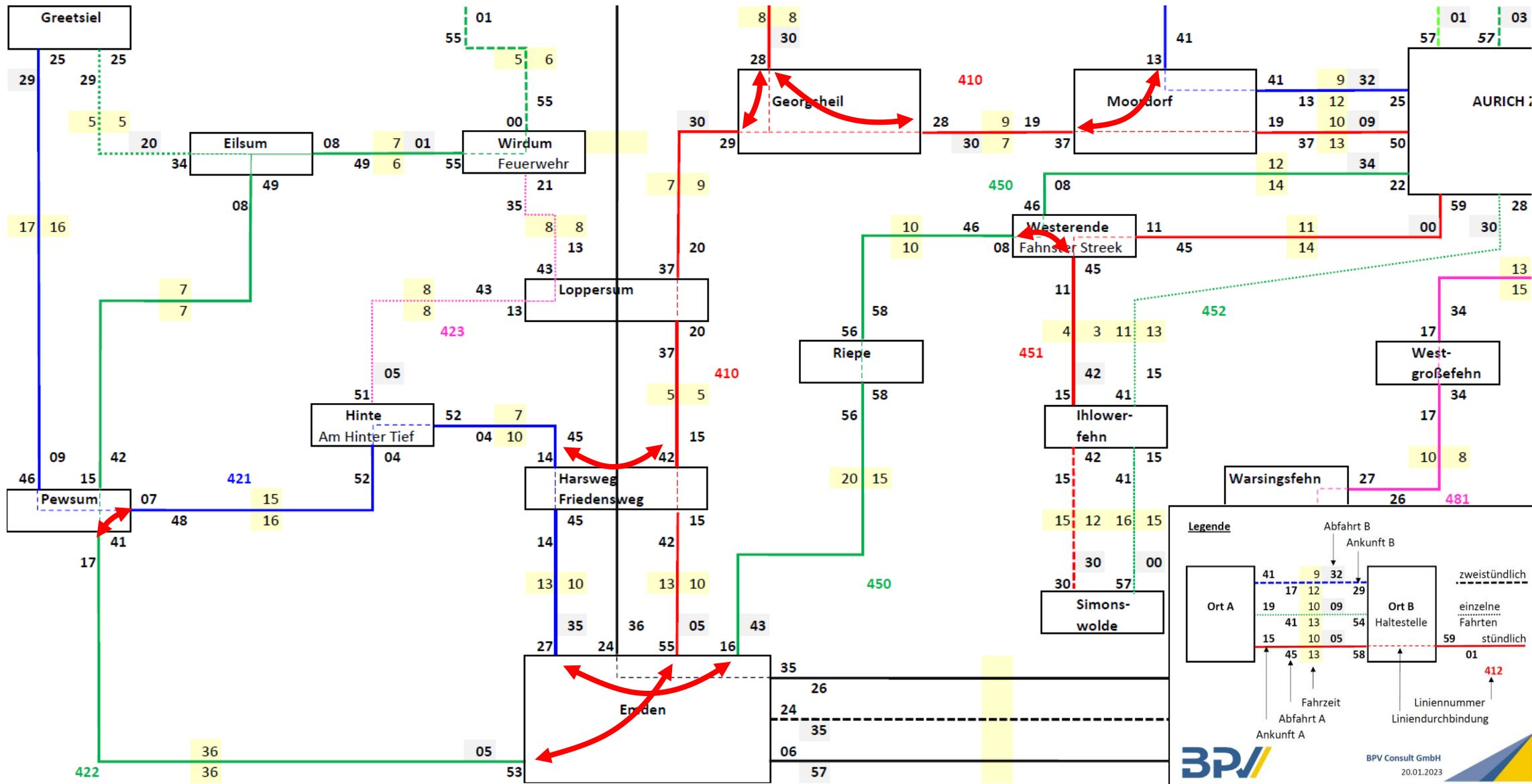

WEITERES VERFAHREN

Vergabeverfahren

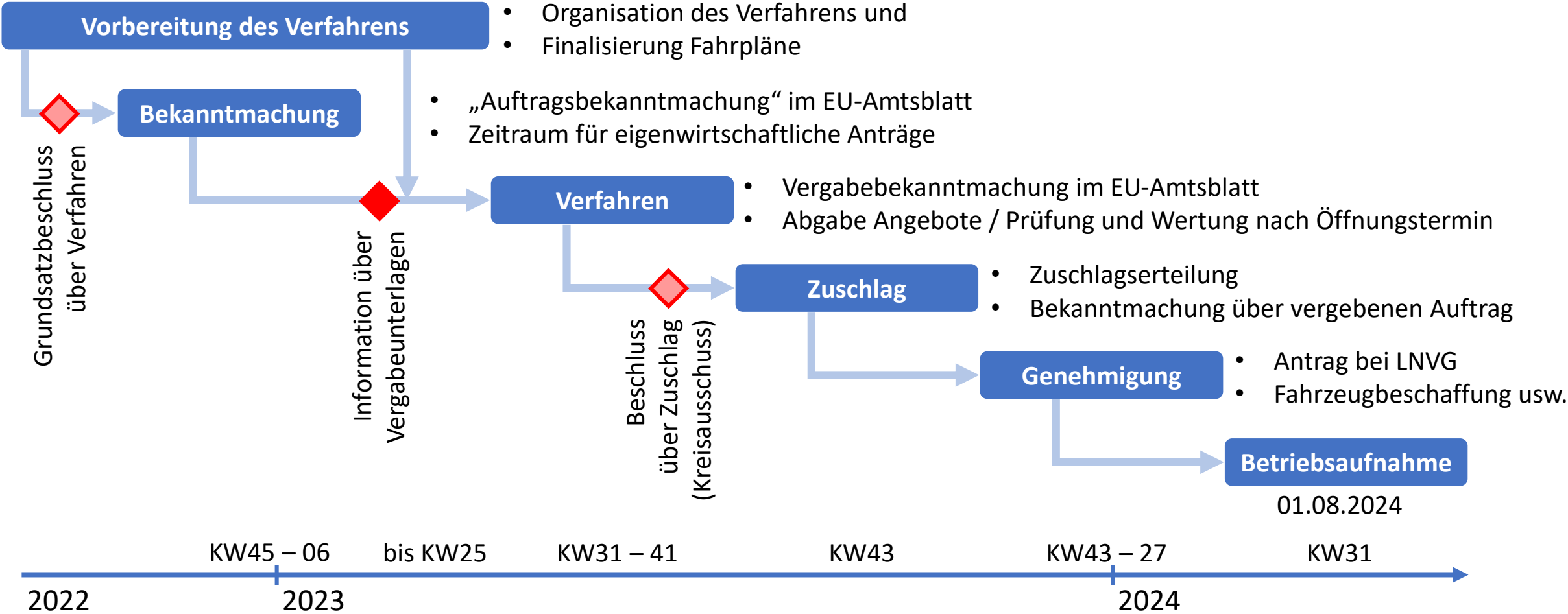

MOBILE ZEITEN

Mit Leidenschaft für Mobilität.



Matthias Kurzeck (Dipl.-Ing.)
Betriebskonzepte & Infrastruktur

BPV Consult GmbH
040 / 386 779-72
matthias.kurzeck@bpv-consult.de

www.mobile-zeiten.net

www.bpv-consult.de

Teilnetz Krummhörn

Linie 410 Aurich – Georgsheil – Emden

- **Landeslinie**, täglich im Stundentakt
- **Anschluss**
 - im **Taktknoten Aurich** zur vollen Stunde
 - in **Moordorf** von/nach Wiegboldsbur, Linie 433
 - in **Georgsheil** von/nach Marienhafte – Norden, Linie 411
 - in Emden **Harsweg** von/nach Krummhörn, Linie 421
 - in **Emden ZOB** von/nach Emden Wybelsum, Linie 422
sowie von/zum Stadtverkehr

Teilnetz Krummhörn

Linie 421 Greetsiel – Pewsum – Emden

- **Landeslinie**, täglich im Stundentakt
- **Anschluss**
 - in **Greetsiel** von/nach Norden
 - in **Pewsum** auf der Relation Loquard <–> Hinte, Linie 422
 - in Emden **Harsweg** von/nach Aurich, Linie 410
 - in **Emden ZOB** von/nach Riepe, Linie 450 und von/zum Stadtverkehr sowie zum IC in/aus Richtung Münster

Teilnetz Krummhörn

Linie 422 Wirdum – Eilsum – Pewsum – Emden

- **Taktlinie**, Stundentakt Mo – Sa, sonntags zweistündlich
- **Anschluss**
 - in **Pewsum** auf der Relation Loquard <–> Hinte, Linie 421
 - in **Emden ZOB** von/nach Aurich, Linie 410
sowie von/zum

Teilnetz Krummhörn

Linie 433 Aurich – Moordorf – Wiegboldsbur (– Forlitz-B.)

- **Taktlinie**, Zweistundentakt Mo – Fr,
- **Anschluss**
 - im **Taktknoten Aurich** zur halben Stunde
 - in **Moordorf** von/nach Emden, Linie 410

Teilnetz Ihlow

Linie 450 Aurich – Westerende – Riepe – Emden

- **Taktlinie**, Stundentakt Mo – Sa, sonntags zweistündlich
- **Anschluss**
 - im **Taktknoten Aurich** zur halben Stunde
 - in **Westerende** Fahnster Streek
auf der Relation Ihlowerfehn <—> Emden, Linie 451
 - in **Emden ZOB** von/nach Lopersum, Linie 410 und von/
zum Stadtverkehr sowie zum IC in/aus Richtung Münster

Teilnetz Ihlow

Linie 451 Aurich – Westerende – Ihlowerfehn – Simonswolde

- Erschließung von Tannenhausen
- **Taktlinie**, Stundentakt Mo – Sa, sonntags zweistündlich
- **Anschluss**
 - im **Taktknoten Aurich** zur vollen Stunde
 - in **Westerende Fahnster Streek**
auf der Relation Ihlowerfehn <—> Emden, Linie 450