

# Nahverkehrsplan

## Entwurf für das Beteiligungsverfahren

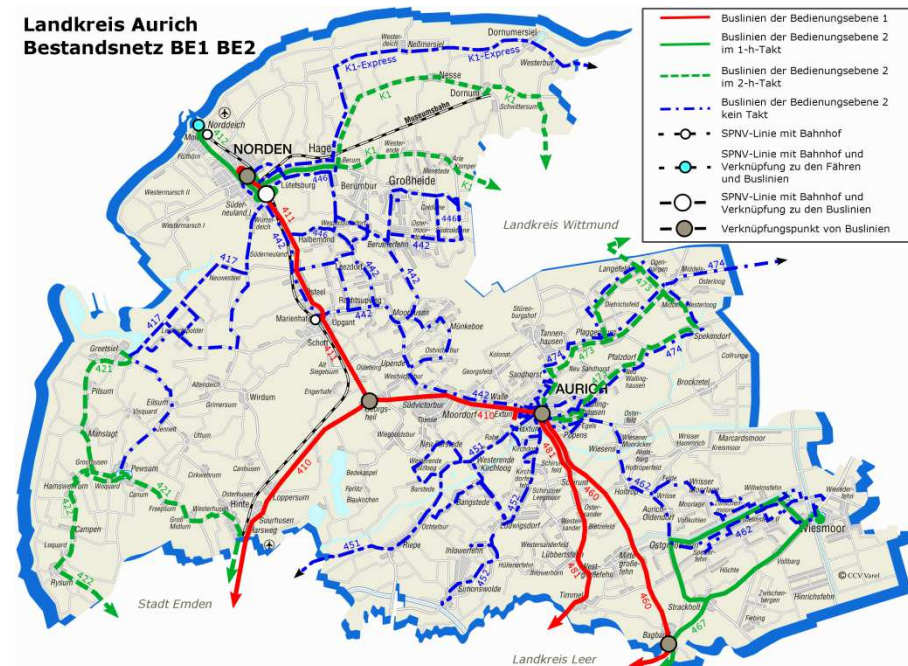

## **Aufgabenträgerschaft öffentlicher Personennahverkehr (ÖPNV)**

- Der Landkreis Aurich ist Aufgabenträger (AT) für den ÖPNV
- Der Landkreis soll im Sinne der Daseinsvorsorge für eine ausreichende Versorgung der Bevölkerung mit Verkehrsleistungen im ÖPNV auf seinem Gebiet sorgen (vgl. §2 Abs. 2 Niedersächsisches Nahverkehrsgesetz, NNVG)

## Der Nahverkehrsplan - Aufgabe

- Im Nahverkehrsplan (NVP) wird der Begriff der ausreichenden Verkehrsbedienung konkretisiert
- Der NVP stellt die Grundlage zur Planung und Ausgestaltung des Angebotes im ÖPNV dar
- Nach § 6 Abs. 1 NNVG stellen die AT für ihren Bereich einen NVP für einen Zeitraum von 5 Jahren auf
- Bei Bedarf ist der NVP vor Ablauf der 5 Jahre anzupassen und fortzuschreiben
- § 7c NNVG sieht vor, dass der NVP aufgrund der Kommunalisierung der Ausgleichszahlungen für den Ausbildungsverkehr (vgl. § 7a) und der finanziellen Unterstützung für die Weiterentwicklung des ÖPNV (vgl. § 7b) bis zum Ablauf des 31. Dezember 2019 anzupassen und fortzuschreiben ist

## Der Nahverkehrsplan - Ablauf

- Der NVP muss vorhandene Verkehrsstrukturen beachten
- Er darf nicht zur Ungleichbehandlung von Unternehmen führen
- Er muss unter Mitwirkung der vorhandenen Unternehmer aufgestellt werden
- Benachbarte AT, kreisangehörige Gemeinden und Samtgemeinden, Verbandsmitglieder, Straßenbulasträger, Fahrgastverbände und die Niedersächsische Landesnahverkehrsgesellschaft (LNVG) sind zu beteiligen

## Der Nahverkehrsplan – Entwicklung

- Der NVP der 1. Generation diente im Wesentlichen der Bestandsaufnahme der ÖPNV-Strukturen und dem Aufzeigen von Mängeln
- Der NVP der 2. Generation geht darüber hinaus:
  - Festlegen der Ziele für die künftige Gestaltung des ÖPNV
  - Maßnahmen zur Zielverwirklichung unter Berücksichtigung der finanziellen Leistungsfähigkeit
  - Finanzbedarf im investiven Bereich (inklusive Folgekosten)
  - Finanzbedarf im konsumtiven Bereich (Betriebskostenzuschüsse)
  - Deckung des Finanzbedarfs

## Zeitplan NVP Landkreis Aurich – aktueller Stand

Sep 2017

- Vorstellung der Aufgabe, der Struktur und des Zeitplans des NVP im Ausschuss für Kreisentwicklung (04.09.2017)

Okt 2017 –  
Jan 2018

- Erörterung der Entwurfsfassung unter Mitwirkung der Verkehrsunternehmen (VU)

Feb 2018

- Vorstellung der wesentlichen Inhalte des Entwurfs für das Beteiligungsverfahren im Ausschuss für Kreisentwicklung (28.02.2018)

## Erörterung der Entwurfsfassung NVP unter Mitwirkung der Verkehrsunternehmen (VU)



Okt 2017 –  
Jan 2018

- 16 VU haben Ende September 2017 die Entwurfsfassung des NVP erhalten
- Die VU wurden gebeten bis zum 5. Januar 2018 Stellung zu nehmen
- Einige redaktionelle Änderungen
- Wenige inhaltliche Anpassungen

## Gliederung des NVP

- 1. Kapitel: Rahmenbedingungen für den ÖPNV
- 2. Kapitel: Bestandsaufnahme und Bewertung
- 3. Kapitel: Ziele und Rahmenvorgaben für die Gestaltung des ÖPNV



Feb 2018





Feb 2018

# **Vorstellung der Entwurfssfassung NVP für das Beteiligungsverfahren –**

## **Finanzierung ÖPNV (vgl. 1.1.7 im NVP)**

## Vorstellung der Entwurfsfassung NVP für das Beteiligungsverfahren - Finanzierung

Die eigenwirtschaftlich tätigen VU finanzieren  
den ÖPNV aus:



Feb 2018

- Fahrgeldeinnahmen
- Ausgleichszahlungen nach § 148 SGB IX
- Ausgleichszahlungen im Rahmen der Allgemeinen  
Vorschrift

# Vorstellung der Entwurfssfassung NVP für das Beteiligungsverfahren - Finanzierung Finanzmittel ÖPNV LK Aurich

Feb 2018

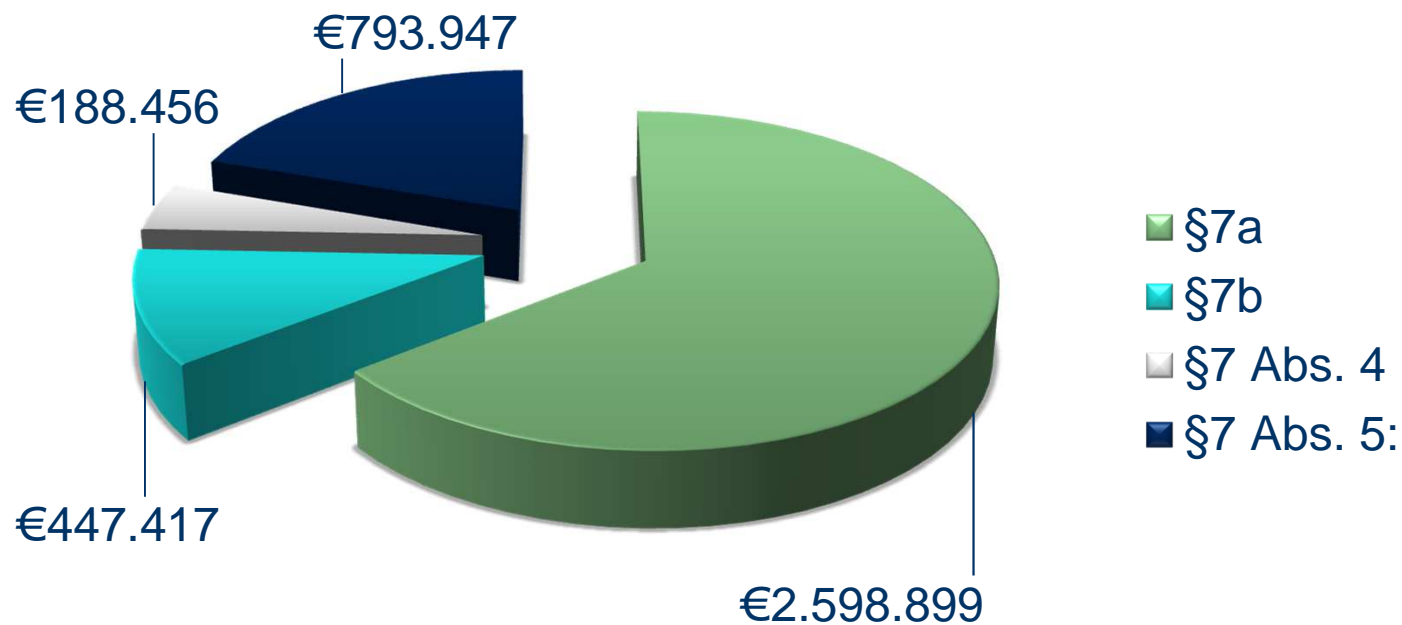

## Vorstellung der Entwurfsfassung NVP für das Beteiligungsverfahren - Finanzierung

Einsatz der Mittel im ÖPNV für:

- Allgemeine Vorschrift
- Barrierefreier Ausbau von Bushaltestellen
- Niederflurtechnik für barrierefreie Busse
- Mobilitätszentrale am ZOB Aurich
- Einsteigerbus
- Marketingkosten für das Tarifangebot Urlauberbus
- Fahrgastinformation
- Kosten für die Verkehrsregion Ems-Jade



Feb 2018



Feb 2018

# **Vorstellung der Entwurfssfassung NVP für das Beteiligungsverfahren –**

## **Bestandsaufnahme ÖPNV (vgl. 2. im NVP)**

## **Vorstellung der Entwurfsfassung NVP für das Beteiligungsverfahren - Bestand**

Verkehrsangebot aktuell:

- Schülerbeförderung mit Bus
- Taktlinien im 1-h- oder 2-h- Takt
- Nachtbusangebot (Nachteule)
- Linienverkehr auf der Insel Norderney
- Anrufbus in der Stadt Aurich



Feb 2018

## Landkreis Aurich ÖPNV-Angebot

- Buslinien der Bedienungsebene 1
- Buslinien der Bedienungsebene 2
- ⋯ Buslinien der Bedienungsebene 3
- ⋯ Sonstige Buslinien

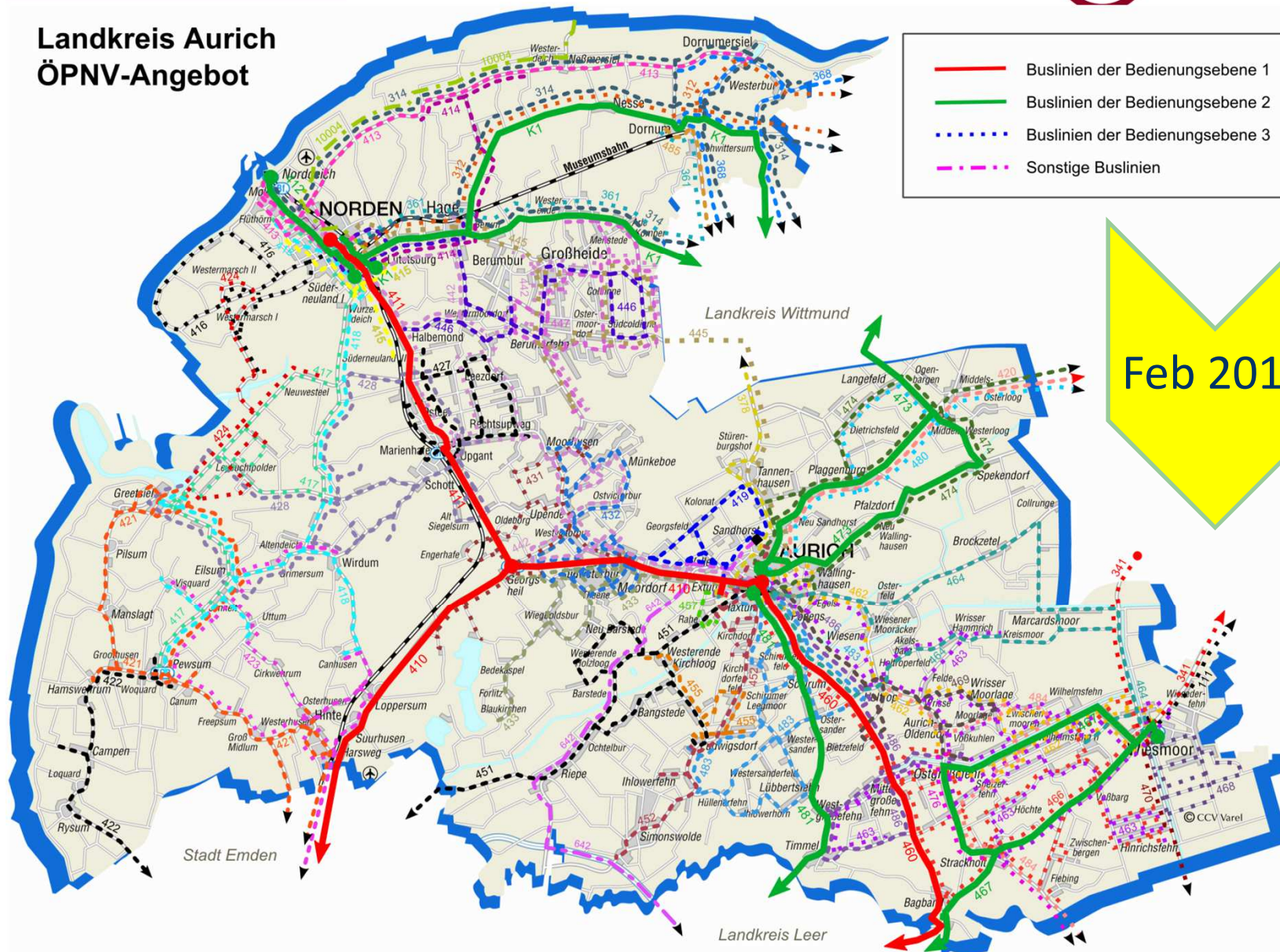

Feb 2018



Feb 2018

# Nachtbusnetz Landkreis Aurich

Es werden alle Haltestellen auf den Strecken bedient.

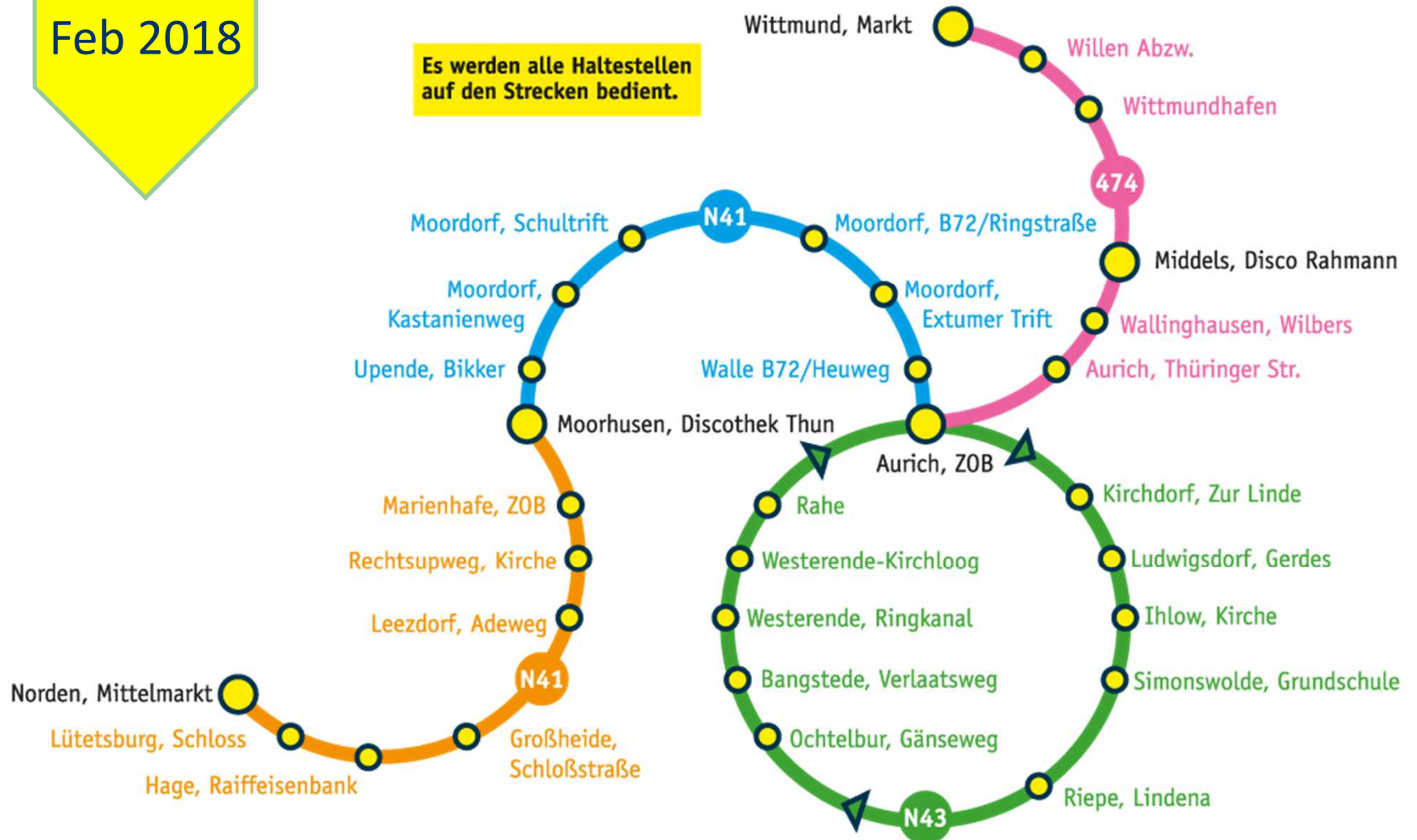



## **Vorstellung der Entwurfsfassung NVP für das Beteiligungsverfahren - Bestand Verkehrsangebot aktuell, Strukturierung:**

- Buslinien für die Schülerbeförderung, Bedienungsebene 3 (BE3)
  - Anbindung an die Schulen
  - Flexibilität
  - Schülerbeförderungssatzung
  - Flächenerschließung
  - Verkehren von Mo-Fr an Schultagen
  - Wenige bis keine Nutzer neben den Schülern



Feb 2018



## Vorstellung der Entwurfssfassung NVP für das Beteiligungsverfahren - Bestand Verkehrsangebot aktuell, Strukturierung:

- Taktlinien, Bedienungsebene 2 (BE2)
  - 1-h- oder 2-h-Takt
  - Anbindung der Grundzentren an die Mittelzentren
  - Samstags und sonntags wenige bis keine Fahrtenangebote
  - Grundzentrum Großheide unzureichend an Mittelzentrum Norden angebunden (und kein Takt)
  - Grundzentrum Ihlowerfehn unzureichend an Mittelzentrum Aurich angebunden (und kein Takt)



Feb 2018



# BE2: Beispiel Linie 467 Wiesmoor-Bagband-(Leer)

Kreisbahn Aurich GmbH  
Breiter Weg 69 a - 26603 Aurich  
**Linie 467**



Feb 2018

## Vorstellung der Entwurfsfassung NVP für das Beteiligungsverfahren - Bestand Verkehrsangebot aktuell, Strukturierung:

- Taktlinien, Bedienungsebene 1 (BE1)
  - Linien im 1-h-Takt
  - Verbindung zwischen den Orten höherer Zentralität
  - Samstags und sonntags teilweise kein 1-h-Takt
  - Linie 410, keine einheitliche Abfahrtsminute und unzureichendes Fahrtenangebot samstags und sonntags



Feb 2018



# BE1: Beispiel Linie 460 Aurich-Leer



Kreisbahn Aurich GmbH  
Breiter Weg 69 a · 26603 Aurich  
**Linie 460**

Feb 2018



## BE1: Beispiel Linie 410 Aurich-Emden



Verkehrsbeschränkungen Hinweise	2410	2410	2410	2410	2410	2410	2410	2410
	263	279	239	243	249	245	241	247
	F004	F	S		F	S	S004	A120
Emden, SIAG-Nordseewerke	12.55							15.17
<b>Emden, Hbf/ZOB® B1</b>	<b>13.05</b>	<b>13.05</b>	<b>13.15</b>	<b>14.05</b>	<b>15.05</b>	<b>15.05</b>	<b>15.20</b>	
Emden, Kunsthalle		13.07	13.17	14.07	15.07	15.07	15.22	
Emden, Neutorstraße		13.09	13.19	14.09	15.09	15.09	15.24	15.24
Emden, JAG/ Eggenstraße		13.10	13.20	14.10	15.10	15.10	15.25	15.25
Emden, Sternburg		13.11	13.21	14.11	15.11	15.11	15.26	15.27
Emden, Auricher Straße/ Kaserne		13.12	13.22	14.12	15.12	15.12	15.27	15.28
Emden, Mercedes Benz		13.13	13.23	14.13	15.13	15.13	15.28	15.29
Emden, Auricher Str./Herderstraße		13.14	13.24	14.14	15.14	15.14	15.29	15.30
Emden, Harsweg, Alte Schule		13.15	13.25	14.15	15.15	15.15	15.30	15.31
<b>Emden, Harsweg, Sparkasse</b>		<b>13.15</b>	<b>13.26</b>	<b>14.15</b>	<b>15.15</b>	<b>15.15</b>	<b>15.30</b>	<b>15.31</b>
Suurhusen, Südring		13.17	13.29	14.17	15.17	15.17	15.32	15.33
Suurhusen, Kirche		13.18	13.30	14.18	15.18	15.18	15.33	15.34
Loppersum, B210/Moorweg		13.20	13.32	14.20	15.20	15.20	15.35	15.36
Abbingwehr		13.21	13.33	14.21	15.21	15.23	15.36	15.37
Finkenburg		13.22	13.35	14.22	15.22	15.24	15.37	15.38
Bedekaspel, Marscher Weg								
Abelitz, B210/Abzw. Gr. Meer		13.24	13.37	14.24	15.24	15.26	15.39	15.40
<b>Georgsheil, Alter Bahnhof</b>		<b>13.29</b>	<b>13.44</b>	<b>14.29</b>	<b>15.29</b>	<b>15.32</b>	<b>15.44</b>	<b>15.43</b>
 411 Marienhafe, ZOB/Alter Bhf an		13.38	13.53	14.38	15.38	15.43		
 411 Norden, Mittelmarkt ® 1 an		13.55	14.10	14.55	15.55	16.00		
 412 Norddeich, Mole an		14.15	14.30	15.15	16.20	16.20		
<b>Georgsheil, Alter Bahnhof</b>		<b>13.30</b>	<b>13.50</b>	<b>14.30</b>	<b>15.30</b>	<b>15.35</b>	<b>15.45</b>	<b>15.45</b>



# Vorstellung der Entwurfsfassung NVP für das Beteiligungsverfahren - Bestand

Feb 2018

Landkreis Aurich  
Bestandsnetz BE1 BE2

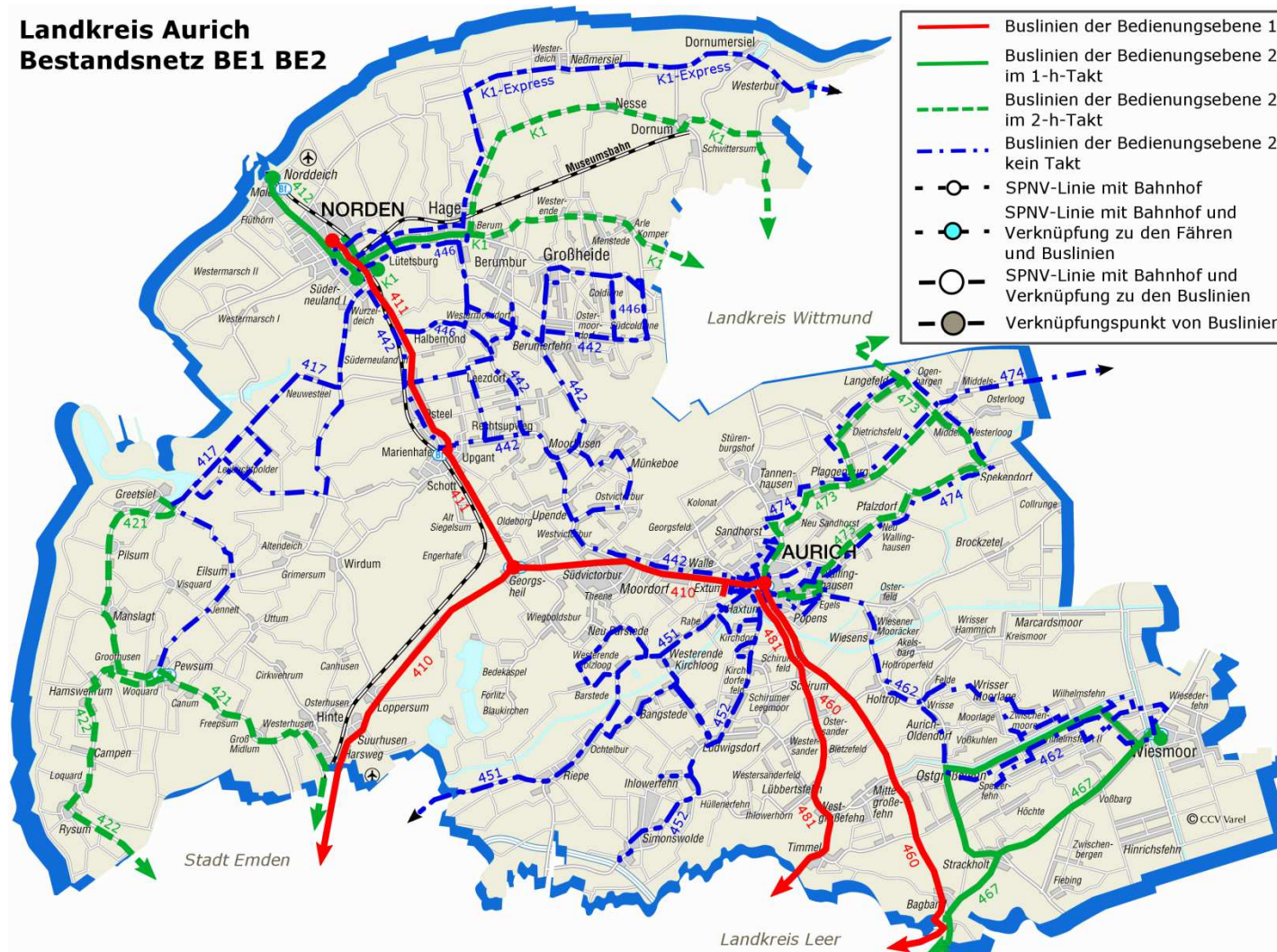





Feb 2018

# **Vorstellung der Entwurfsfassung NVP für das Beteiligungsverfahren –**

## **Ziele ÖPNV (vgl. 3. im NVP)**

## Vorstellung der Entwurfsfassung NVP für das Beteiligungsverfahren - Ziele

Grundsätzliche Ziele:

- Sicherung und Ausbau der Taktverkehre
- Einsatz bedarfsgesteuerter Verkehrsangebote
- Umsteigebeziehungen verbessern
- Mindestangebot auf BE3
- ÖPNV mit touristischem Schwerpunkt



Feb 2018

## Vorstellung der Entwurfssfassung NVP für das Beteiligungsverfahren - Ziele

Herstellung einer vollständigen Barrierefreiheit im ÖPNV:

- Ziel: Herstellung einer vollständigen Barrierefreiheit bis zum 01. Januar 2022
- Im NVP werden Maßnahmen und zeitliche Vorgaben gemacht
- Ausnahmen von der Barrierefreiheit



Feb 2018

# Vorstellung der Entwurfssfassung NVP für das Beteiligungsverfahren - Ziele

Wesentliche Elemente eines barrierefreien  
ÖPNV sind:

- Fahrzeuge



# Vorstellung der Entwurfssfassung NVP für das Beteiligungsverfahren - Ziele

Wesentliche Elemente eines barrierefreien  
ÖPNV sind:

- Haltestellen

Feb 2018







# Vorstellung der Entwurfsfassung NVP für das Beteiligungsverfahren - Ziele

Wesentliche Elemente eines barrierefreien  
ÖPNV sind:

- Betrieb und Unterhaltung



Quelle: <http://www.noz.de>



Quelle: <http://www.mz-web.de>



Quelle: <http://www.gruemel.de>

## Vorstellung der Entwurfssfassung NVP für das Beteiligungsverfahren - Ziele

Fahrzeuge:

- Busse barrierefrei auf BE1 und BE2
- Ausnahme BE3 (Schülerverkehr)
- Angestrebte Zielerreichung: bis zum 01.01.2022



Feb 2018



## Vorstellung der Entwurfsfassung NVP für das Beteiligungsverfahren - Ziele

Haltestellen:

- Priorisierung des barrierefreien Haltestellen-  
ausbaus im LK Aurich
- Ausnahmen bei fehlendem barrierefreien Zugang
- Angestrebte Zielerreichung: bis zum 01.01.2022



Feb 2018

## Vorstellung der Entwurfssfassung NVP für das Beteiligungsverfahren - Ziele

Fahrgastinformation (einige Beispiele):

- Druckerzeugnisse gut lesbar
- Fahrzeugbeschilderung ausreichend und kontrastreich
- Haltestellenansagen im Bus optisch und akustisch
- Angestrebte Zielerreichung: bis zum 01.01.2022



Feb 2018

## Vorstellung der Entwurfsfassung NVP für das Beteiligungsverfahren - Ziele

Betrieb und Unterhaltung:

- Haltestelleninfrastruktur und Fahrzeuge müssen regelmäßig gereinigt und gewartet werden
- Optimale Anfahrt der Haltestellenkanten
- Angestrebte Zielerreichung: bis zum 01.01.2022



Feb 2018

## Vorstellung der Entwurfsfassung NVP für das Beteiligungsverfahren - Ziele

Optimierung und Ausbau ÖPNV-Netz  
(vgl. Kapitel 3.3):

- Taktlinien der BE1 und BE2 sichern und weiterentwickeln
- Taktlinien der BE1 und BE2 durch bedarfsorientierte Angebote ergänzen bzw. erweitern
- Buslinien der BE3 sichern bzw. anpassen
- Nachtbusverkehre sicher bzw. anpassen
- Einführung eines Taktknotens im LK Aurich mit Zentrum Stadt Aurich



Feb 2018

## **Vorstellung der Entwurfssfassung NVP für das Beteiligungsverfahren – Externe Überplanung des ÖPNV-Netzes**

- ÖPNV-Netz laut NVP optimieren und ausbauen
- Überplanung Gesamt-ÖPVN durch externes Planungsbüro (inkl. Schulverkehre u. Taktknoten)
- Fortschreibung des NVP



Feb 2018

## NVP Basis dann Externe ÖPNV Überplanung

Herr de Vries stimmte dem insofern zu, dass der Überarbeitungsbedarf insbesondere im Bereich der Fahrplanbeziehungen vorhanden sei. Das Ergebnis müsse letztlich eine bessere Bedienung des Fahrgastes sein. Vor diesem Hintergrund schlug er folgende Vorgehensweise vor:

1. Fortführung des Verfahrens zur Erstellung des NVP
2. Einarbeitung der durch die Neuregelungen des Nds. Nahverkehrsgesetzes entstandenen Neuerungen (sog. § 7a und 7b-Mittel)
3. Beschluss des aktuellen NVP-Entwurfes (Hintergrund: im Jahr 2019 muss ein gültiger NVP vorliegen)
4. Einbezug der aktuellen Schullandschaft mit Hilfe eines externen Planungsbüros mit dem Ziele, die Fahrplanbeziehungen neu zu ordnen und unmittelbare Fortschreibung des NVP

Der Ausschuss nahm die Ausführungen unterstützend zur Kenntnis.

## Vorstellung der Entwurfssfassung NVP für das Beteiligungsverfahren - Ziele

Weitere Ziele:

- Mobilitätszentrale
- Echtzeitinformation
- Weiterentwicklung des Zonentarifs und der Tarifangebote
  
- **Alle zuvor genannten Ziele bedürfen der weiteren Detailplanung und stehen unter dem Vorbehalt der Finanzierbarkeit!**



Feb 2018

# Zeitplan NVP Landkreis Aurich -

## Die nächsten Schritte



## Einleitung des Beteiligungsverfahrens

- Dauer: 2 Monate
- Beteiligt werden (vgl. § 6 Abs. 4 NNVG):
  - Benachbarte Aufgabenträger
  - Kommunen LK Aurich
  - Straßenbulasträger
  - Verbände (Interessenvertretungen der Fahrgäste)
  - Landesnahverkehrsgesellschaft (LNVG) mbH



Mrz 2018

## Einleitung des Beteiligungsverfahrens

- Auslegung des NVP-Entwurfes im Kreishaus und in den Rathäusern der Kommunen im LK Aurich
- Veröffentlichung des Entwurfes im Internet auf der LK-Aurich-Homepage



Mrz 2018

## Einleitung des Beteiligungsverfahrens

- Bereitstellung eines Vordrucks für Stellungnahmen

Mrz 2018

### Nahverkehrsplan 2018 Landkreis Aurich

Bitte senden Sie diese Stellungnahme bis zum 19.05.2018 an [nvp@landkreis-aurich.de](mailto:nvp@landkreis-aurich.de) oder an Landkreis Aurich - Wirtschaftsförderung, Kreisentwicklung, Fischteichweg 7-13, 26603 Aurich

#### Stellungnahme von:

<b>Name / Organisation:</b>	
<b>Ansprechpartner:</b>	
<b>Adresse:</b>	
<b>E-Mail, Telefon:</b>	

Lfd. Nr	Seite	Kapitelnummer	Absatz	Nummer der Abbildung/Tabelle	Anregung/Kommentar/Frage
1					
2					
3					
4					
5					

## Zeitplan NVP Landkreis Aurich – die nächsten Schritte

Jun 2018

- Einarbeitung der Änderungen/Ergänzungen

Aug 2018

- Vorlage des NVP im Ausschuss für Kreisentwicklung

anschließend

- Vorlage im Kreisausschuss
- Beschluss im Kreistag

# Vielen Dank für Ihre Aufmerksamkeit!

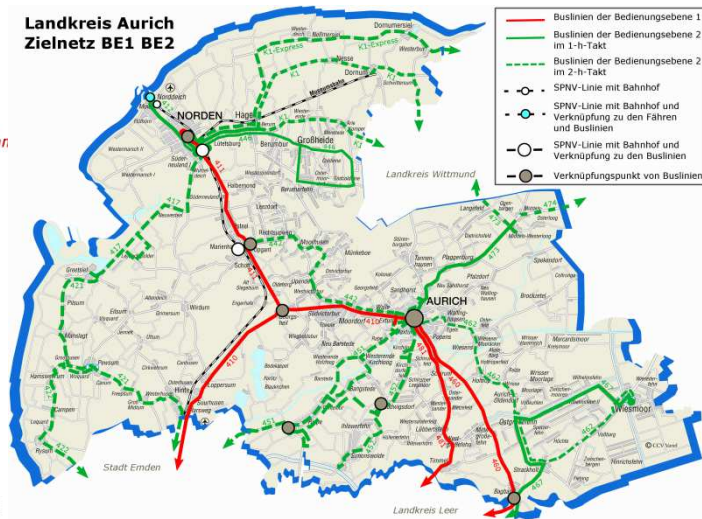
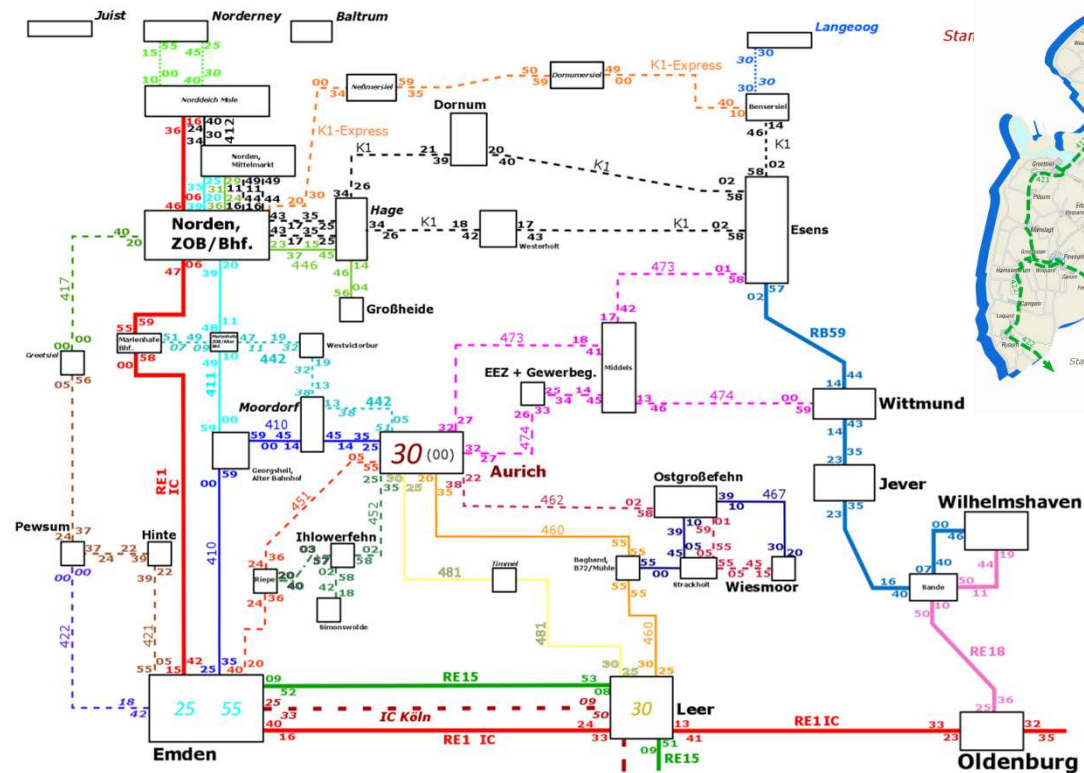

# Entwurfssfassung NVP – Inhalte

## 1. Rahmenbedingungen für den ÖPNV

- Gesetzliche Grundlagen
- Räumliche Struktur des Nahverkehrsraumes
- Bevölkerung- und Wirtschaftsstruktur
- Schulen und Schüler
- Einrichtungen mit großem Besucheraufkommen
- Verkehrsanlagen
- Organisationsstrukturen im ÖPNV

# Entwurfssfassung NVP – Inhalte

## 2. Bestandsaufnahme und Bewertung

- Gegenwärtiges Verkehrsangebot
- Fahrgastaufkommen
- Infrastruktur des ÖPNV
- Finanzierung des Leistungsangebotes
- Verknüpfungspunkte ÖPNV
- Schienenpersonenverkehr

## Entwurfssfassung NVP – Inhalte

### 3. Ziele und Rahmenvorgaben für die Gestaltung des ÖPNV

- Grundsätzliche Ziele
- Herstellung Barrierefreiheit im ÖPNV
- Zukünftiges Verkehrsangebot